

**INSTRUKCJA
MONTAŻU I EKSPLOATACJI
ZACZEPU KULOWEGO DO SAMOCHODU:
Suzuki Celerio II (5D) (LF)
(2014 - 2021)**

Nr kat. S-381

PRZEZNACZENIE

Zaczepek kulowy **S-381** jest przeznaczony do holowania przyczepy. Zaczepek ten posiada aktualne Świadectwo Homologacji uprawniające do oznaczenia wyrobu znakiem homologacji **E20**.

WARUNKI MONTAŻU

Zaczepek kulowy **S-381** może być używany i eksploatowany w samochodzie o właściwym stanie technicznym elementów nadwozia. Zaczepek musi być zamontowany i eksploatowany w samochodzie zgodnie z niniejszą instrukcją.

Wszystkie śruby i nakrętki występujące w zaczepek kulowym muszą być dokręcone odpowiednim momentem obrotowym (Mo) o wartościach podanych w poniższej tabeli (dla śrub w klasie 8.8):

M8	-	25 (Nm)	M12	-	85 (Nm)
M10	-	50 (Nm)	M16	-	200 (Nm)

WARUNKI EKSPLOATACJI

Zaczepek kulowy **S-381** posiada tabliczkę znamionową określającą prawidłowe i bezpieczne obciążenie zaczepeku, tj.:

Typ: S-381 A50-X E20 55R-01 4399 D = 3,25 kN S = 40 kg R = 450 kg	Numer katalogowy zaczepeku kulowego Klasa zaczepeku kulowego (urządzenia sprzęgającego) Nr świadectwa Homologacji zaczepeku kulowego Teoretyczna siła odniesienia działająca na zaczepek kulowy Max. dopuszczalne obciążenie pionowe kuli zaczepeku Max. dopuszczalne obciążenie holowanej przyczepy
---	---

Siłę D wylicza się ze wzoru:

$$D = g \times \frac{T \times R}{T + R} \text{ kN}$$

T-technicznie dopuszczalna maksymalna masa, w tonach, pojazdu ciągnącego (także ciągników holujących) łącznie, jeśli występuje, z obciążeniem pionowym przyczepy z osią centralną.

R-technicznie dopuszczalna maksymalna masa, w tonach, przyczepy samochodowej z dyszlem ruchomym w płaszczyźnie pionowej lub naczepey.

g-przyspieszenie ziemskie (przyjmowane jako 9,81 m/s²)

Podczas eksploatacji poszczególne elementy zaczepeku kulowego powinny być utrzymane w należyтым stanie technicznym i zabezpieczone przed działaniem korozji. W czasie holowania przyczepa musi być złączona dodatkowym elastycznym złączem o odpowiedniej wytrzymałości (linka, łańcuch). W czasie eksploatacji zaczepeku kulowego należy okresowo sprawdzać połączenia śrubowe, a w przypadku poluzowania nakrętek należy je dokręcić.

MONTAŻ

Zaczepek kulowy **S-381** składa się z następujących elementów:

- | | | | |
|----------------------------------|----------|-------------------------------|----------|
| 1. Korpus | - 1 szt. | 9. Śruba M10x40 (PN/M-82105) | - 8 szt. |
| 2. Kula (ACS-2036 / TERWA 30553) | - 1 szt. | 10. Śruba M12x25 (PN/M-82105) | - 4 szt. |
| 3. Gniazdo kuli | - 1 szt. | 11. Podkładka sprężysta Ø10,2 | - 8 szt. |
| 4. Uchwyt gniazda elektrycznego | - 1 szt. | 12. Podkładka sprężysta Ø12,2 | - 4 szt. |
| 5. Płaskownik prawy | - 1 szt. | 13. Podkładka okrągła Ø10,5 | - 8 szt. |
| 6. Płaskownik lewy | - 1 szt. | 14. Podkładka okrągła Ø13,0 | - 4 szt. |
| 7. Wspornik prawy | - 1 szt. | 15. Nakrętka M10 | - 4 szt. |
| 8. Wspornik lewy | - 1 szt. | | |

W celu zamontowania zaczepeku kulowego należy przestrzegać poniższego opisu:

13.03.2023.

Nr kat. S-381

1. Montaż zaczepeku **wymaga podcinania oraz demontażu zderzaka tylnego** samochodu.
2. Zdemontować zderzak tylny wraz ze wzmocnieniem (wzmocnienie nie będzie ponownie wykorzystane).
3. Wsunąć płaskowniki prawy (5) i lewy (6) do wewnątrz podłużnic i skrócić luźno w punktach A śrubami M10x40 (9) wraz z podkładkami sprężystymi Ø10,2 (11) i podkładkami okrągłymi Ø10,5 (13).
4. Przyłożyć wsporniki prawy (7) i lewy (8) do pasa tylnego na wystające szpilki i skrócić luźno w punktach B fabrycznymi nakrętkami M6.
5. Wsunąć korpus (1) pomiędzy zamontowane płaskowniki (5, 6) i skrócić w punktach C i D śrubami M10x40 (9) wraz z podkładkami okrągłymi Ø10,5 (13), podkładkami sprężystymi Ø10,2 (11) i nakrętkami M10 (15).
6. Dokręcić wszystkie śruby.
7. Wykonać podcięcie zderzaka zgodnie z rysunkiem 1.
8. Zamontować zderzak tylny.
9. Do korpusu (1) dokręcić gniazdo kuli (3) i uchwyt gniazda elektrycznego (4) śrubami M12x25 (10) wraz z podkładkami sprężystymi Ø12,2 (12) i podkładkami okrągłymi Ø13,0 (14).
10. Wpiąć kulę (2) do gniazda (3) zgodnie z załączoną instrukcją.

Uwaga:

Do korpusu zaczepeku (1) może być zamontowana kula (2) o innej konstrukcji niż podano w niniejszej instrukcji pod warunkiem, że:

1. Zastosowana kula posiada tabliczkę znamionową z numerem homologacji.
2. Parametry D i S mają wartość większą lub równą od wartości korpusu (1).
3. Położenia środka kuli jest zgodne z rysunkiem.

Przestrzeganie niniejszej instrukcji zapewnia prawidłowy montaż i eksploatację zaczepeku kulowego S-381.

Po zamontowaniu zaczepeku kulowego **S-381** należy uzyskać wpis w dowodzie rejestracyjnym pojazdu.

UWAGA: Sprawdzać połączenia śrubowe po przejechaniu 1000 km. Kulę zawsze utrzymywać w czystości i smarować smarem stałym. Stosować osłonę kuli. Wszystkie uszkodzenia mechaniczne zaczepeku kulowego **S-381** wykluczają dalszą jego eksploatację. Uszkodzony zaczepek **nie może być naprawiany**. W przypadku nie przestrzegania opisanego sposobu montażu lub niewłaściwego jego użytkowania producent **nie ponosi odpowiedzialności** za powstałe szkody.

SCHEMAT MONTAŻU:

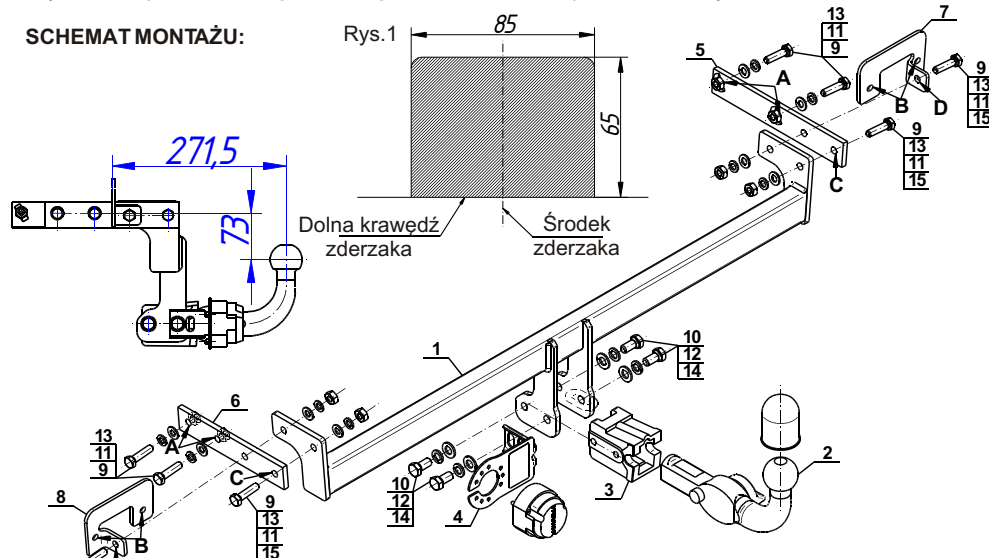

UWAGA:

Cena zaczepeku kulowego nie obejmuje wiązki elektrycznej.

Nr kat. S-381

**TOW BAR FOR
Suzuki Celerio II (5D) (LF)
(2014 - 2021)
FITTING AND OPERATION MANUAL**

Cat. No.S-381

DESTINATION

Tow bar **S-381** is designed for towing a trailer. This ball hook has a current certification of approval authorizing the product with **E20** certification sign.

FITTING CONDITIONS

Tow bar **S-381** can be used and operated in a car with proper technical conditions of body elements. Those parts cannot be mechanically damaged. The ball hook has to be installed and operated in a car according to this instruction. All bolts and nuts in ball hook have to be screwed down with proper torque (Mo). Torque values are given below:

M8	-	25 (Nm)	M12	-	85 (Nm)
M10	-	50 (Nm)	M16	-	200 (Nm)

OPERATION CONDITIONS

The tow bar **S-381** has a rating plate describing correct and safe loads of the hook:

Typ: S-381 A50-X E20 55R-01 4399 D = 3,25 kN S = 40 kg R = 450 kg	Tow bar catalogue number. Tow bar class (compressing device) Tow bar certification of approval number Teoretical related force working on a ball hook Max permissible vertical load of the hook ball Max permissible load of towing trailer
---	--

D - force is calculated using the following formula:

$$D = g \times \frac{T \times R}{T + R} \text{ kN}$$

T-technically permissible maximum mass in tonnes of the towing vehicle (also towing tractors) including, if necessary, the vertical load of a centrale axle trailer.

R-technically permissible maximum mass in tonnes of the full trailer with drawgal free to move in the vertical plane or of the semi-trailer.

g-acceleration due to gravity(assumed as 9,81 m/s²)

During operating individual elements of ball hook should be kept in a proper technical condition and protected from corrosion. The trailer must be linked with an elastic joint with proper durability (cord, chain) while towing. It is necessary to check periodically bolt joints during operating the ball hook. If screws are eased, it is necessary to screw them down.

FITTING

The tow bar **S-381** is made up of the following elements:

- | | | | |
|--------------------------------------|-----------|-------------------------|------------|
| 1. Towbar mainframe | - 1 piece | 9. Bolt M10x40 | - 8 pieces |
| 2. Tow ball (ACS-2036 / TERWA 30553) | - 1 piece | 10. Bolt M12x25 | - 4 pieces |
| 3. Tow ball socket | - 1 piece | 11. Spring washer Ø10,2 | - 8 pieces |
| 4. Electrical socket plate | - 1 piece | 12. Spring washer Ø12,2 | - 4 pieces |
| 5. Right flat bar | - 1 piece | 13. Round washer Ø10,5 | - 8 pieces |
| 6. Left flat bar | - 1 piece | 14. Round washer Ø13,0 | - 4 pieces |
| 7. Right support | - 1 piece | 15. Nut M10 | - 4 pieces |
| 8. Left support | - 1 piece | | |

Please follow the installation fitting instruction below in order to ensure correct installation of the towbar:

13.03.2023.

Cat. No. S-381

1. Installation **require removing and cutting of the rear bumper** of the car.
2. Remove the rear bumper of the car with its strengthening (it will not be re-used).
3. Slide the right (5) and left (6) flat bars into the internal side of stringer and screw it loosely in A points using bolts M10x40 (9) with spring washers Ø10,2 (11) and round washers Ø10,5 (13).
4. Put the right (7) and left (8) supports into the back belt of the car on the protruding pins and screw it loosely in B points using factory nuts M6.
5. Slide the towbar mainframe (1) between installed flat bars (5, 6) and screw it in points C and D using bolts M10x40 (9) with round washers Ø10,5 (13), spring washers Ø10,2 (11) and nuts M10 (15).
6. Tighten all bolts.
7. Make a cut in the bumper according to the figure 1.
8. Install the rear bumper.
9. Attach the tow ball socket (3) and electrical socket plate (4) to the towbar mainframe (1) using bolts M12x25 (10) with spring washers Ø12,2 (12) and round washers Ø13,0 (14).
10. Plug the tow ball (2) into the socket (3) following the attached instructions.

Caution:

Different types of (2) may be attached to the (1) only if:

1. The adapted tow has its own information label with homologation number.
2. D and S values are equal or higher than (1) values.
3. Tow ball centre-point is in accordance with the drawing.

Obeying this instruction assures correct montage and the S-381 tow bar operating.

After assembling of the tow bar **S-381** you have to get entry in cars **registration book**.

CAUTION :

Check if all bolts and nuts are correctly tightened after 1000km. Keep tow ball clean, grease and cased. All mechanical damages of tow bar excludes its further exploitation. Damaged ball hook **cannot be repaired**. In case of braking the rules of montage or unproper usage manufacturer **do not take responsibility** for arised damages.

MONTAGE DIAGRAM :

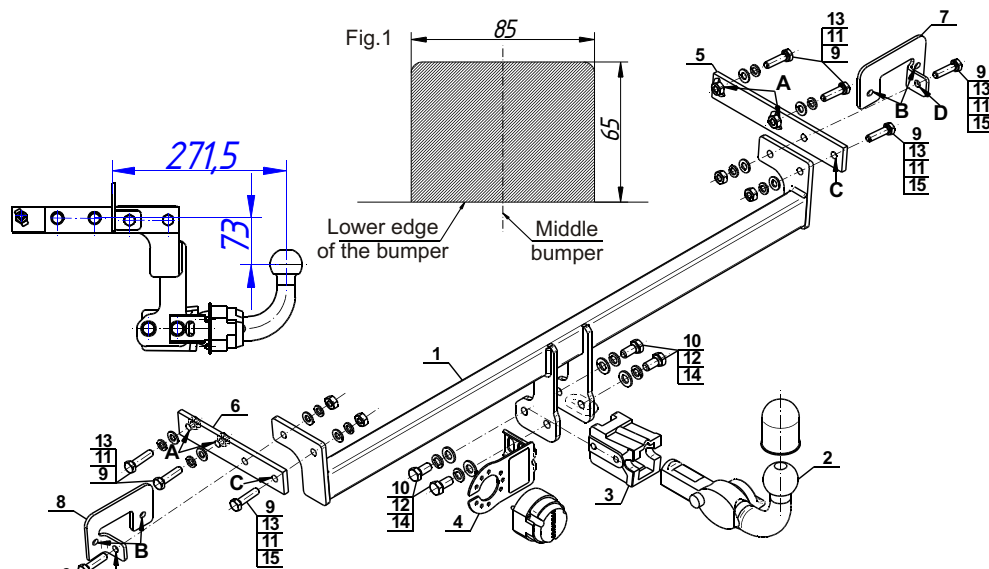

NOTE :

Bunch of wires is not included (in total price).

Cat. No. S-381

Katalognummer S-381

Verwendungsbereich

Vor der Montage einer Anhängerkupplung überprüfen Sie bitte in der Montageanleitung und im Fahrzeugschein, dass der Wagen zum Anhänger geeignet ist.

Die Anhängerkupplung **S-381** ist für das Ziehen eines Anhängers bestimmt. Die Anhängerkupplung besitzt das Prüfzeichen **E20**.

Vorbedingungen für die Montage der Anhängerkupplung

Die Anhängerkupplung **S-381** darf nur an Fahrzeugen montiert und genutzt werden, deren Karosserie in einem einwandfreien technischen Zustand ist. Die Anhängerkupplung darf nur entsprechend der folgenden Anleitungen montiert und genutzt werden.

Alle Schrauben und Muttern entsprechend dem in der folgenden Tabelle angegebenen Drehmoment (Mo) anziehen (das Drehmoment bezieht sich jeweils auf Schrauben der Festigkeitsklasse 8.8):

M8	-	25 (Nm)	M12	-	85 (Nm)
M10	-	50 (Nm)	M16	-	200 (Nm)

Nutzungsbedingungen

Die Anhängerkupplung **S-381** besitzt ein Typenschild, das die Parameter für eine ordnungsgemäße und sichere Belastung der Kupplung angibt:

Typ: S-381	Katalognummer von der Anhängerkupplung
A50-X	Kupplungsklasse
E20 55R-01 4399	Die Homologationsnummer der Anhängerkupplung
D = 3,25 kN	D-Wert
S = 40 kg	Stützlast
R = 450 kg	Max. Anhängerlast

Der D-Wert wird nach folgender Formel berechnet:

$$D = g \times \frac{T \times R}{T + R} \text{ kN}$$

T-zulässiges Gesamtgewicht des Zugfahrzeugs (oder auch eines Schleppzuges) in Tonnen; einschließlich, falls gegeben, der senkrechten Achslast des Anhängers auf die Zentralachse

R- zulässiges Gesamtgewicht eines PKW-Anhängers mit einer in der Senkrechten beweglichen Deichsel oder eines Aufliegers (in Tonnen)

g- Erdbeschleunigung (9,81 m/s²).

Während der Nutzung sind die einzelnen Kupplungsteile in einem einwandfreien technischen Zustand zu halten und vor Korrosion zu schützen. Während des Schleppvorgangs ist der Anhänger zusätzlich mit einem Seil oder einer Kette von entsprechender Stärke mit dem Zugfahrzeug zu verbinden. Während der Nutzung der Anhängerkupplung sind von Zeit zu Zeit die Verschraubungen zu überprüfen und gegebenenfalls nachzuziehen.

Montageanleitung:

Die Anhängerkupplung **S-381** besteht aus :

1. Gestell	- 1 Stück	9. Schraube M10x40	- 8 Stück
2. Kugel (ACS-2036 / TERWA 30553)	- 1 Stück	10. Schraube M12x25	- 4 Stück
3. Kugelkupplung	- 1 Stück	11. Federring Ø10,2	- 8 Stück
4. Steckdosenhalterung	- 1 Stück	12. Federring Ø12,2	- 4 Stück
5. Rechte Stütze	- 1 Stück	13. Rundunterlegscheibe Ø10,5	- 8 Stück
6. Linke Stütze	- 1 Stück	14. Rundunterlegscheibe Ø13,0	- 4 Stück
7. Rechte Verstärkung	- 1 Stück	15. Mutter M10	- 4 Stück
8. Linke Verstärkung	- 1 Stück		

Um die Anhängerkupplung S-381 richtig zu montieren ist folgende Beschreibung einzuhalten:

- Die Montage der Anhängerkupplung erfordert einen Ansnchnitt und Demontage der hinteren Stoßstange.
- Die hintere Stoßstange mit der Verstärkung demontieren (Verstärkung wird nicht wieder gebraucht).
- Den rechten Flacheisen (5) und den linken Flacheisen (6) innen der Längsträger einsetzen und locker in den Punkten A mit den Schrauben M10x40 (9), den Federringen Ø10,2 (11), den runden Unterlegscheiben Ø10,5 (13) verschrauben.
- Auf die herausragenden Stiften auf dem hinteren Karosseriestreifen, die rechte Verstärkung (7) und die linke Verstärkung (8) anlegen und mit vom Werk aus vorhandenen Muttern M6 verschrauben.
- Zwischen die Stützen (5, 6) das Gestell (1) schieben und in den Punkten C und D mit den Schrauben M10x40 (9), mit den runden Unterlegscheiben Ø10,5 (13), den Federringen Ø10,2 (11) und den Muttern M10 (15) verschrauben.
- Alle Schrauben festziehen.
- Einen Ansnchnitt in der Stoßstange von unten nach der Zeichnung 1 ausführen.
- Die Stoßstange einbauen.
- An das Gestell (1) die Kugel (3) mit der Steckdosenhalterung (4), mit den, den Federringen Ø12,2 (12) und den runden Unterlegscheiben Ø13,0 (14) verschrauben.
- Die Kugel (2) an die Kugelkupplung (3) nach Schema montieren.

Achtung

An das Gestell (1) kann eine Kugel (2) von anderer Konstruktion als in obiger Gebrauchsanleitung unter der Bedingung montiert werden:

- Die verwendete Kugel besitzt ein Kennzeichenschild mit der Bauartzulassung.
- Die Parameter D und S haben eine größere oder die gleiche Wert als die vom Gestell (1).
- Die Lage der Kugelmittle ist mit dem Muster übereinstimmend.

Die Einhaltung vorliegender Gebrauchsanleitung versichert richtige Montage Und Nutzung der Anhängerkupplung S-381.

Montage der Anhängerkupplung **S-381** soll ins Fahrzeugschein eingetragen werden.

Achtung: Nach 1000 km sind die Schraubverbindungen nachzuprüfen. Die Kugel ist sauber einzuhalten und mit Schmierfett einzuschmieren. Eine Kugelschutz ist zu verwenden.

Alle mechanischen Beschädigungen der Anhängerkupplung **S-381** schließen weitere Nutzung aus.

Die beschädigte Anhängerkupplung ist nicht reparierbar. Sollte die Art der Montage nicht eingehalten oder falsch genutzt werden, übernimmt der Hersteller keine Verantwortung für entstandenen Schaden.

Montageschema:

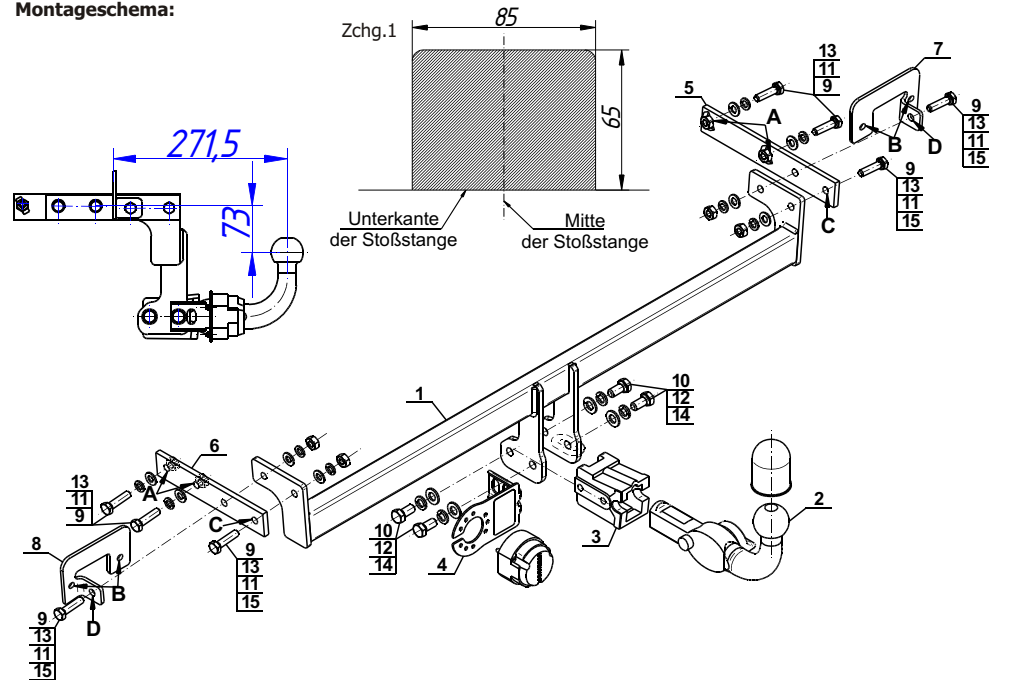

Achtung: Im Preis der Anhängerkupplung ist kein Elektrosatz enthalten.

Die Anhängerkupplung muss nicht beim TÜV vorgeführt werden, da diese mit dem Zeichen E20 ausgezeichnet ist, es sei denn, dass aktuelle Vorschriften es anders bestimmen. Diese Montageanleitung dient als ABE und muss mit den Fahrzeugpapieren mitgeführt werden.